



HMBS 510 x 510 CNC-FX

Vollautomatische Horizontal-
Metallbandsäge mit ARP-System für
den schweren industriellen Einsatz

Automatisch



Spezielle, bewegliche Bandführung für
Stabilisierung des Schnitts



Linearführungen an beiden Säulen für
perfektes Schnittergebnis.



Sägearm um 25° geneigt für eine längere
Standzeit des Sägebandes. Sägearm mit
justierbaren Lagern ausgestattet



Arbeitsplatzbeleuchtung und Späneförderer
serienmäßig

HMBS 510 x 510 CNC-FX - vollautomatische Horizontal-Metallbandsägen mit ARP-System für den schweren industriellen Einsatz

- konzipiert für den industriellen Einsatz
- zum Sägen von z.B. Edelstahl, Werkzeugstahl, Profilen und Vollmaterialien
- kompakte Bauform mit geringem Abstand zwischen Sägearmführung und Schraubstock für einen vibrationsarmen Betrieb
- serienmäßig mit Frequenzumrichter zur stufenlosen Einstellung der Sägebandgeschwindigkeit
- Sägearm mit Wegmess-Sensor zur Bestimmung der Position über der Werkstückauflage und einer zusätzlichen, unteren Endlagenabfrage
- Bandführung mit einstellbaren Hartmetallplatten
- robuste obere Sägebandführung durch in Nadelführung gelagerte Hartmetall-Rolle
- Sägearm um 25° geneigt, dadurch längere Standzeit des Sägebandes
- bei geraden Schnitten Klemmung des Materials vor und hinter dem Schnitt durch zweigeteilten Schraubstock
- serienmäßig mit Späneförderer und Arbeitsplatzbeleuchtung
- mit 16-bit Steuerungssystem ausgestattet
- Materialvorschub 700 mm

· *vordere Bandführung bewegt sich parallel zur beweglichen Schraubstockbacke - dadurch stabilere Sägebandführung, da Bandführung immer möglichst nahe am Schnitt*

· *äußerst stabiler und robuster Aufbau*
 · *mit massiver, exakter 2-Säulen-Führung*
 · *Linearführungen an beiden Säulen sorgen für ein perfektes Schnittergebnis*



· *Sägearm um 25° geneigt für eine längere Standzeit des Sägebandes*
 · *Sägearm mit justierbaren Lagern ausgestattet*

· *Arbeitsplatzbeleuchtung serienmäßig*

· *Klemmung des Materials vor und hinter dem Schnitt durch zweigeteilten Schraubstock*

· *serienmäßig mit Späneförderer*







HMBS 510 x 510 CNC-FX

Automatisch

Modell	HMBS 510 x 510 HA-FX
Artikel-Nr.	369 0016
€ zzgl. MwSt.	auf Anfrage

Technische Daten	
Motorleistung 400 V / 50 Hz	7,5 kW
Geschwindigkeitsstufen	stufenlos
Sägebandgeschwindigkeiten	15 - 80 m/min
Sägebandabmessungen	6060 x 54 x 1,6 mm
Stellfläche (L x B x H max)	3100 x 1600 x 2600 mm
Tischhöhe Materialzufuhr	800 mm
Gewicht	4830 kg

Schnittkapazitäten 510 x 510 HA-FX

mm	 0°	 $\frac{b}{a \times b}$
	510	X
	510 *	X
 a x b	510 x 560	500 x 490
 a x b	510 x 560	500 x 490

* empfohlener Wert bei Vollmaterial

Lieferumfang

- Sägeband
- Bedienwerkzeug

! Gerne fertigen wir für Ihr Sondermaterial Musterschnitte an. Fragen Sie bei uns an.

! Eine ausführliche Erklärung der Steuerungen finden Sie auf den Seiten 161 - 163 im Metallkraft Hauptkatalog.

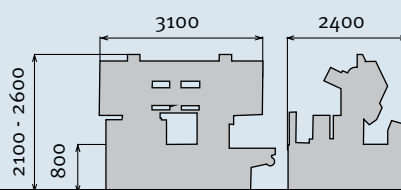

Abmessungen HMBS 510 x 510 CNC-FX

Zubehör für HMBS 510 x 510 CNC-FX



Abb.: Rollenbahn 600 mm mit Anschlag elektromechanisch

Optional-Zubehör (nur ab Werk lieferbar)	Artikel-Nr.	€ zzgl. MwSt.
Schraubstock hinter dem Schnitt	364 0093	4.399,00
manuell einstellbare Führung für Schnittgut (nicht zusammen mit Art.-Nr. 364 0093)	364 0094	365,00
Set 2x hydr. Bündelspannvorrichtung (nur für CNC)	364 0033	2.305,00
automatische Bandführungseinstellung	364 0034	2.159,00
Schnittlinienlaser	364 0011	889,00
Mikro-Sprühsystem	364 0010	889,00
Zubehör		
Werkstückbehälter	364 0062	309,00
Spänebehälter	364 0063	289,00
Fahrvorrichtung für Späne- und Werkstückbehälter	364 0065	69,00
Ersatzspänebürste	364 0035	21,00
Werkstückrutsche	364 0095	135,00
Rollenbahnen 600 mm (inkl. Beinen und Verbindungsadapter)		
1000 x 600 mm Rollenbahn, 1700 kg/m	364 9042	925,00
2000 x 600 mm Rollenbahn, 1700 kg/m	364 9043	1.645,00
2000 x 600 mm Rollenbahn motorisch, 3400 kg/m	364 9184	5.749,00
1000 x 600 mm Verlängerung Rollenbahn motorisch, 1700 kg/m	364 9186	2.189,00
2000 x 600 mm Verlängerung Rollenbahn motorisch, 1700 kg/m	364 9045	2.189,00

Zubehör Rollenbahnen 600 mm	Artikel-Nr.	€ zzgl. MwSt.
seitliche Führungsrolle, starr	364 9052	105,00
seitliche Führungsrolle, beweglich	364 9053	345,00
Rollenbock, höhenverstellbar, Breite 600 mm, Tragkapazität 700 kg	364 9054	795,00
Zusatzrolle 600 mm	364 9117	179,00
1 m Anschlag fix mit Messeinteilung	364 9128	409,00
2 m Anschlag fix mit Messeinteilung	364 9129	619,00
1 m Anschlag mit digitaler Messanzeige	364 9124	1.299,00
2 m Anschlag mit digitaler Messanzeige	364 9125	1.509,00
Anschlag elektromechanisch für Rollenbahn motorisch	364 9122	1.369,00
Anschlag elektromechanisch für Rollenbahn motorisch mit digitaler Messanzeige	364 9123	2.259,00
2 m Verlängerung für Anschlag mit Messeinrichtung	364 9048	275,00
2 m Verlängerung für Anschlag mit digitaler Messanzeige	364 9051	409,00
Sägebänder HMBS 500 x 500 CNC-FX		
6060 x 41 x 1,3 mm 3-4 ZpZ	365 5006	99,00
6060 x 41 x 1,3 mm 2-3 ZpZ	365 5106	99,00
Sägebänder HMBS 510 x 510 CNC-FX		
6060 x 54 x 1,6 mm 3-4 ZpZ	365 5007	149,00
6060 x 54 x 1,6 mm 2-3 ZpZ	365 5107	149,00

Interesse an weiteren Produkten?

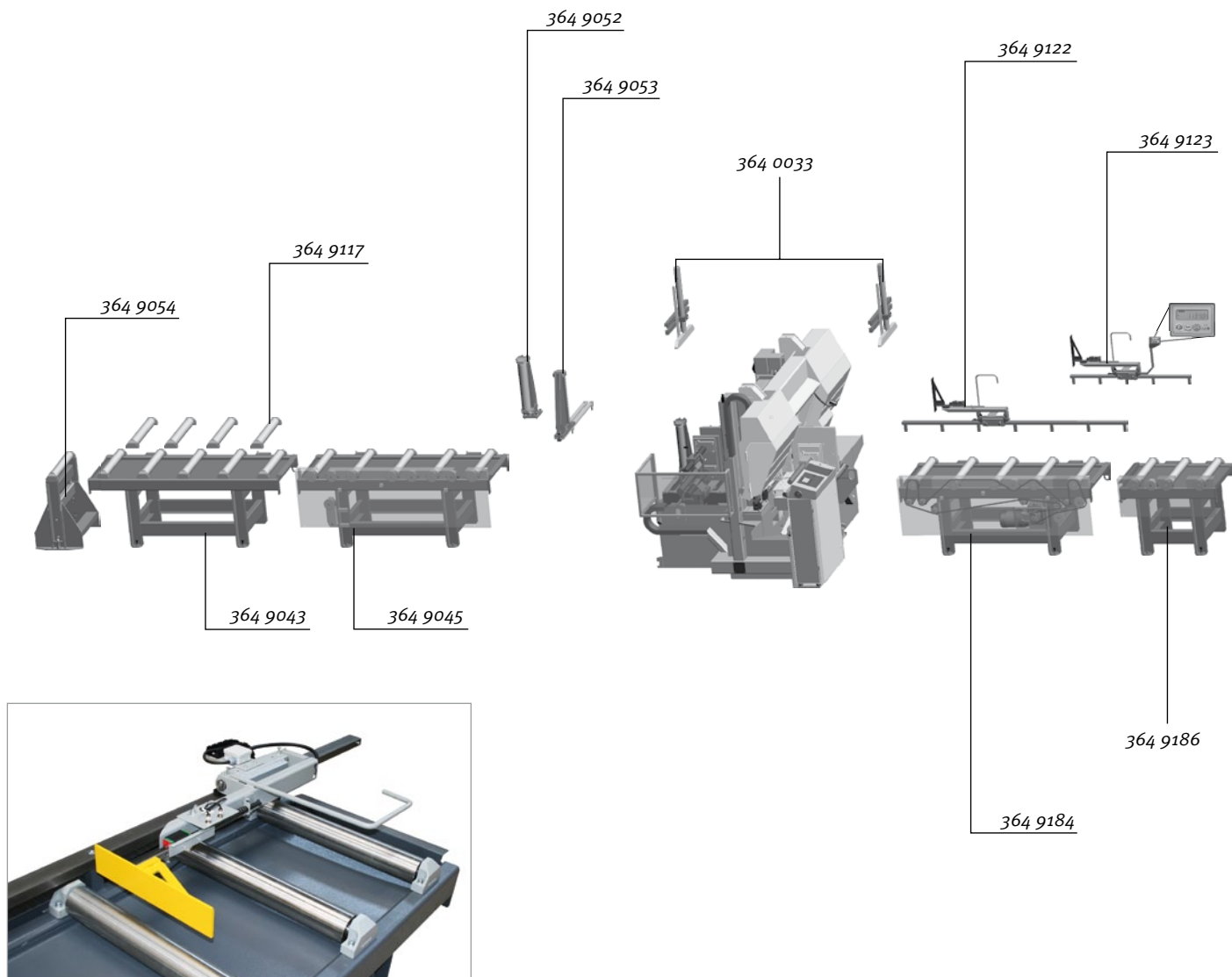

www.aircraft-kompressoren.de



www.optimum-maschinen.de



www.schweisskraft.de



www.holzwerk.de



www.unicraft.de

- Mit Erscheinen dieses Preiskataloges werden alle bisherigen Listen ungültig.
- Preise sind unverbindliche Preisempfehlungen, freibleibend, in €, zzgl. der gesetzlich gültigen MwSt., zzgl. Verpackungs-, Versand-, Transport-, Entlade-, Aufbau- und ggf. Einweisungskosten.
- Für Druckfehler, Irrtümer oder fehlerhafte Darstellung wird nicht gehaftet.
- Technische und optische Änderungen sind vorbehalten.
- Abb. teilweise mit optionalem Zubehör
- Die Lieferung erfolgt ausschließlich nach unseren Lieferungs- und Zahlungsbedingungen.

- Der Verkauf erfolgt über den Fachhandel.
- Die Ware bleibt bis zur vollständigen Bezahlung unser Eigentum.
- Bei Weiterveräußerung an Dritte bleibt unser Eigentumsvorbehalt bestehen.
- Im gewerblichen Bereich gelten die gesetzlichen Garantiebestimmungen.
- Vervielfältigung und Nachdruck auf jede Weise, auch auszugsweise, bedürfen immer unserer schriftlichen Genehmigung.

Vertrieb Deutschland:
Metallkraft Metallbearbeitungsmaschinen
Dr.-Robert-Pfleger-Str. 26
D-96103 Hallstadt/Bamberg
Tel. (09 51) 96 555 - 0
Fax (09 51) 96 555 - 55
email: info@metallkraft-maschinen.de

Produktion und Vertrieb Österreich:
AIRCRAFT Kompressorenbau GmbH
Gewerbestrasse Ost 6 · A - 4921 Hohenzell
Tel.: ++43 (0) 77 52 - 70 929-0
Fax : ++43 (0) 77 52 - 70 929-99
e-mail: info@aircraft.at
www.aircraft.at

Ihr Fachhändler:

www.metallkraft.de