

HMBS 450 x 600 NC-DG-FX 2000

Vollautomatische Horizontal-Metallbandsäge mit 2000 mm Transporter und ARP-System für Gehrungsschnitte von -60° bis $+60^\circ$

Automatisch



Sägeband um 8° geneigt: Höhere Schnittleistung und längere Standzeit



Mit horizontal schwenkbarem Sägearm von -60° bis $+60^\circ$



Bei geraden Schnitten Klemmung des Materials vor und hinter dem Schnitt durch zweigeteilten Schraubstock



Vordere Bandführung bewegt sich parallel zur beweglichen Schraubstockbacke: Stabilere Sägebandführung, da Bandführung immer möglichst nahe am Schnitt

HMBS 450 x 600 NC-DG-FX 2000 - vollautomatische Horizontal-Metallbandsäge mit 2000 mm Transporter und ARP-System für Gehrungsschnitte von -60° bis +60°

- konzipiert für den industriellen Einsatz
- zum Schneiden von Profilen und Vollmaterial
- äußerst stabiler und robuster Aufbau
- große Riemenscheiben aus Gusseisen mit einem Durchmesser von 500 mm
- serienmäßig mit stufenloser Einstellung der Sägebandgeschwindigkeit
- bei geraden Schnitten Klemmung des Materials vor und hinter dem Schnitt durch zweigeteilten Schraubstock
- einstellbare Mikroschalter steuern die obere und untere Endstellung des Sägearms
- angetriebene Reinigungsbürste zur Reinigung und Instandhaltung des Sägebandes
- Sägeband um 8° geneigt - dadurch höhere Schnittleistung und längere Standzeit
- ein hydraulisch gesteuertes System steuert die Arbeitsabläufe der Maschine
- der Schraubstock kann auf dem kompletten Spannungsbereich verfahren
- mit 16-bit Steuerungssystem ausgestattet
- serienmäßig mit Arbeitsplatzbeleuchtung, hydraulischer Winkelverstellung des Sägearms und digitaler Winkelanzeige
- Druckbegrenzer Schraubstock standardmäßig
- serienmäßig mit Transporter (2000 mm) zur automatischen Materialzuführung großer Werkstücke
- Arbeitsplatzbeleuchtung serienmäßig

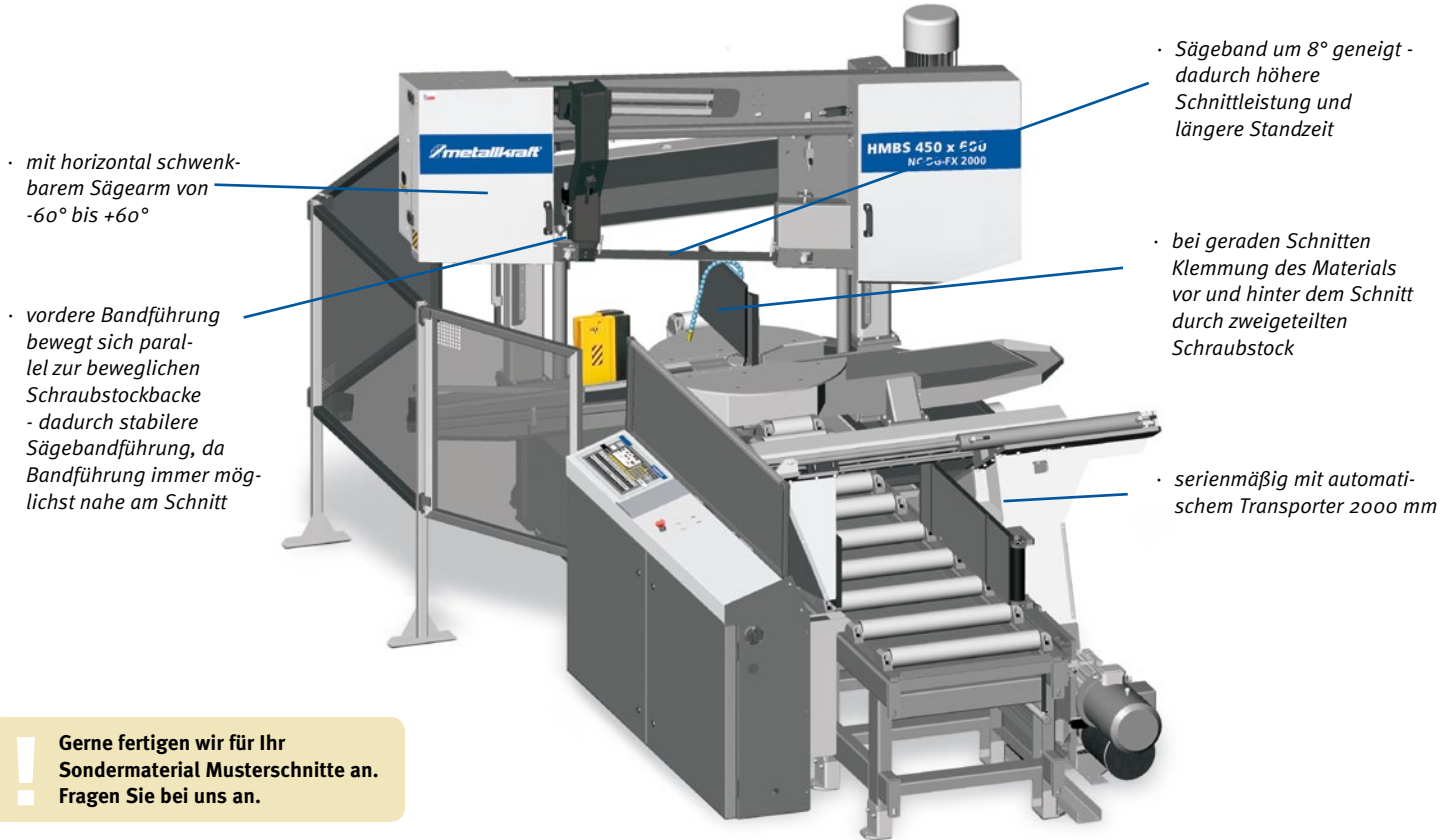

HMBS 450 x 600 NC-DG-FX 2000

Automatisch

Modell	HMBS 450 x 600 NC-DG-FX 2000
Artikel-Nr.	369 0070
€ zzgl. MwSt.	auf Anfrage

Technische Daten	
Motorleistung 400 V / 50 Hz	4,0 kW
Geschwindigkeitsstufen	stufenlos
Sägebandgeschwindigkeiten	20-100 m/Min.
Sägebandabmessungen	5690 x 41 x 1,3 mm
Stellfläche (L x B x H max)	2900 x 3000 x 2130 mm
Tischhöhe Materialzufuhr	815 mm
Gewicht	3580 kg

- Lieferumfang**
- Sägeband
 - Bedienwerkzeug

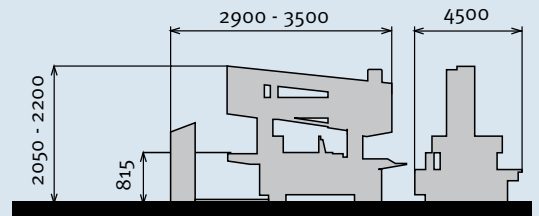

Abmessungen HMBS 450 x 600 NC-DG-FX 2000

Schnittkapazitäten

mm	0°	45°	60°	45°	60°	a x b
	450	350	230	310	180	X
	400 *	280 *	200 *	280 *	180 *	X
a x b	520 x 430	350 x 430	230 x 430	310 x 430	180 x 430	520 x 250
a x b	520 x 430	350 x 430	230 x 430	310 x 430	180 x 430	520 x 250

*empfohlener Wert bei Vollmaterial

! Eine ausführliche Erklärung der Steuerungen finden Sie auf den Seiten 161 - 163 im Metallkraft Hauptkatalog.

Zubehör für HMBS 450 x 600 NC-DG-FX 2000

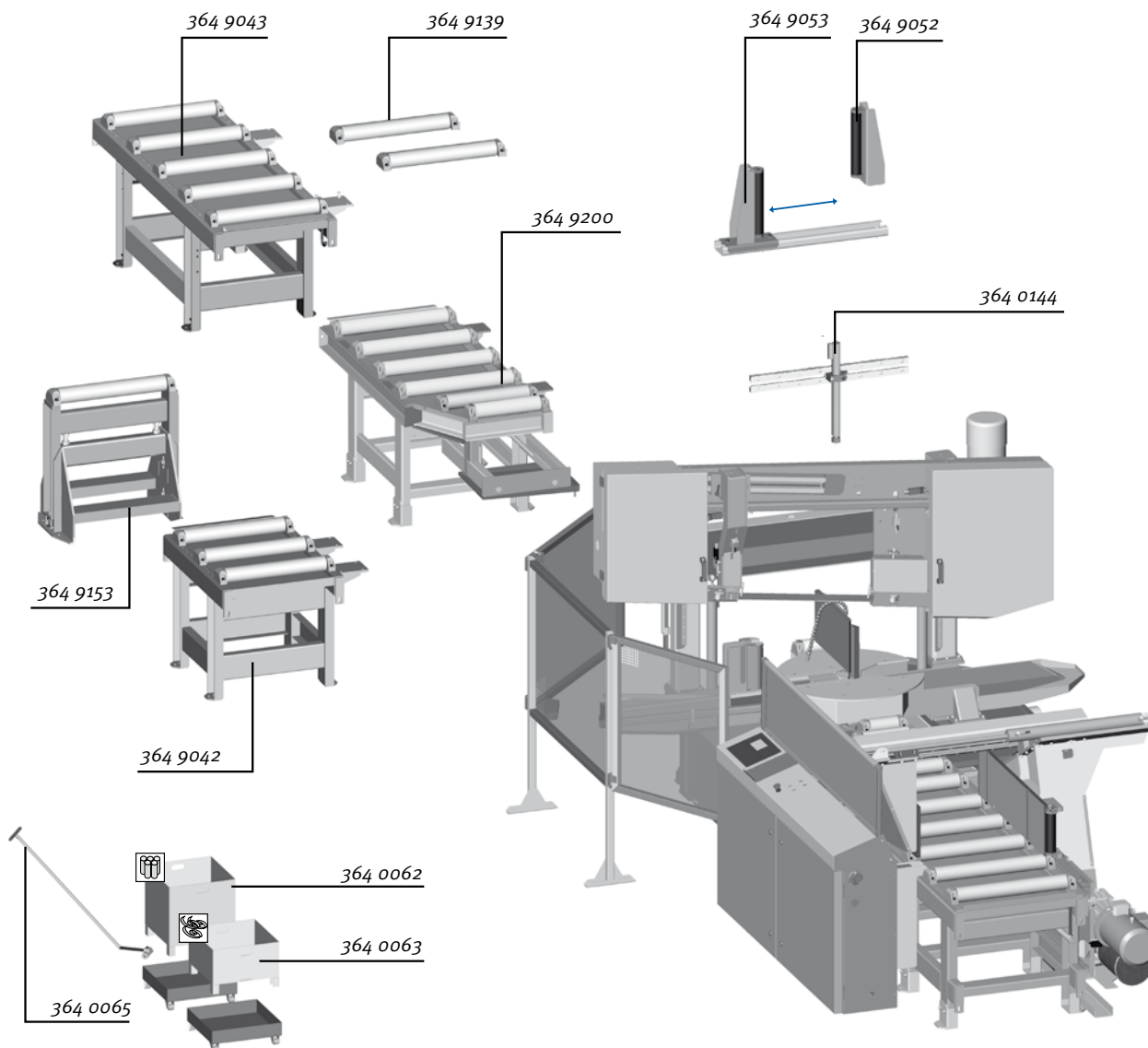

Optional-Zubehör (nur ab Werk lieferbar)	Artikel-Nr.	€ zzgl. MwSt.
hydraulische Bündelspannvorrichtung	364 0144	1.149,00
hydraulische Bandspannvorrichtung	364 0141	1.029,00
Späneförderer	364 0142	3.559,00
Schnittlinienlaser	364 0011	889,00
Mikro-Sprühsystem	364 0010	889,00
Werkstückbehälter	364 0062	309,00
Spänebehälter	364 0063	289,00
Fahrvorrichtung für Späne- und Werkstückbehälter	364 0065	69,00
Werkstückrutsche	364 0143	295,00
Rollenbahnen 600 mm (inkl. Beinen und Verbindungsadapter)		
1000 x 600 mm Rollenbahn, 1700 kg/m	364 9042	925,00
2000 x 600 mm Rollenbahn, 1700 kg/m	364 9043	1.645,00
Rollenbahn für 60°-Schnitte zwischen Säge und Rollenbahn inkl. Anschlussplatte zum Anschluss an die Abfahrseite	364 9200	1.889,00

Zubehör Rollenbahnen 600 mm	Artikel-Nr.	€ zzgl. MwSt.
seitliche Führungsrolle, starr	364 9052	105,00
seitliche Führungsrolle, beweglich	364 9053	345,00
Rollenbock, höhenverstellbar, Breite 600 mm, Tragekapazität 700 kg	364 9153	765,00
Zusatzrolle 600 mm	364 9139	179,00
Anschlag elektromechanisch für Rollenbahn motorisch	364 9122	1.369,00
Anschlag elektromechanisch für Rollenbahn motorisch mit digitaler Messanzeige	364 9123	2.259,00
2 m Verlängerung für Anschlag mit Messeinrichtung	364 9048	275,00
2 m Verlängerung für Anschlag mit digitaler Messanzeige	364 9051	409,00
Sägebänder		
5720 x 41 x 1,3 mm 3-4 ZpZ	365 5210	92,00
5720 x 41 x 1,3 mm 2-3 ZpZ	365 5211	92,00

Interesse an weiteren Produkten?



www.aircraft-kompressoren.de



www.optimum-maschinen.de



www.schweisskraft.de



www.holzkraft.de



www.unicraft.de

- Mit Erscheinen dieses Preiskataloges werden alle bisherigen Listen ungültig.
- Preise sind unverbindliche Preisempfehlungen, freibleibend, in €, zzgl. der gesetzlich gültigen MwSt., zzgl. Verpackungs-, Versand-, Transport-, Entlade-, Aufbau- und ggf. Einweisungskosten.
- Für Druckfehler, Irrtümer oder fehlerhafte Darstellung wird nicht gehaftet.
- Technische und optische Änderungen sind vorbehalten.
- Abb. teilweise mit optionalem Zubehör
- Die Lieferung erfolgt ausschließlich nach unseren Lieferungs- und Zahlungsbedingungen.

Vertrieb Deutschland:
Metallkraft Metallbearbeitungsmaschinen
Dr.-Robert-Pfleger-Str. 26
D-96103 Hallstadt/Bamberg
Tel. (09 51) 96 555 - 0
Fax (09 51) 96 555 - 55
email: info@metallkraft-maschinen.de

- Der Verkauf erfolgt über den Fachhandel.
- Die Ware bleibt bis zur vollständigen Bezahlung unser Eigentum.
- Bei Weiterveräußerung an Dritte bleibt unser Eigentumsvorbehalt bestehen.
- Im gewerblichen Bereich gelten die gesetzlichen Garantiebestimmungen.
- Vervielfältigung und Nachdruck auf jede Weise, auch auszugsweise, bedürfen immer unserer schriftlichen Genehmigung.

Produktion und Vertrieb Österreich:
AIRCRAFT Kompressorenbau GmbH
Gewerbestr. Ost 6 · A - 4921 Hohenzell
Tel.: ++43 (0) 77 52 - 70 929-0
Fax : ++43 (0) 77 52 - 70 929-99
e-mail: info@aircraft.at
www.aircraft.at

Ihr Fachhändler:

www.metallkraft.de