



HMBS 350 x 400 CNC-F / CNC-FX

Vollautomatische, CNC-gesteuerte
Horizontal-Metallbandsäge für den
schweren industriellen Einsatz.
X-Modell mit ARP-System

Automatisch



Äußerst stabiler und robuster Aufbau ,
speziell für den kraftvollen Vertikalschnitt
von Vollmaterial



X-Modelle zusätzlich mit
16-bit Steuerungssystem ausgestattet

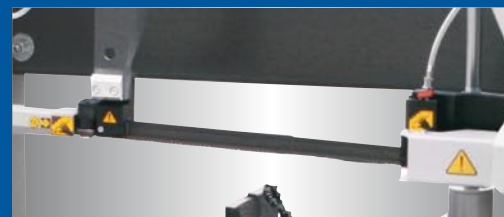

mit Bandspannungsüberwachung



CNC-Modelle serienmäßig
mit Werkstückrutsche

HMBS 350 x 400 - vollautomatische, CNC-gesteuerte Horizontal-Metallbandsäge für den schweren industriellen Einsatz, X-Modell mit ARP-System

- konzipiert für den industriellen Einsatz
- zum Sägen von z.B. Edelstahl, Werkzeugstahl, Hohlprofilen und Vollmaterial
- speziell für den kraftvollen Vertikalschnitt von Vollmaterial
- äußerst stabiler und robuster Aufbau
- kompakte Bauform mit geringem Abstand zwischen Sägearmführung und Schraubstock für einen vibrationsarmen Betrieb
- einstellbare Mikroschalter steuern die obere und untere Endstellung des Sägearms
- mit angetriebener Reinigungsbürste zur selbsttätigen Reinigung des Sägebandes
- mit Bandspannungsüberwachung
- serienmäßig mit Frequenzumrichter zur stufenlosen Einstellung der Sägebandgeschwindigkeit von 20 - 100 m/Min.
- zum Sägen von Werkstücklängen bis max. 3,2 m im Automatik-Betrieb
- bei CNC-Modellen Werkstückrutsche serienmäßig
- **X-Modelle** zusätzlich mit einem 16-bit Steuerungssystem ausgestattet

! Eine ausführliche Erklärung der Steuerungen finden Sie auf den Seiten 161 - 163 im Metallkraft Hauptkatalog.



- Lieferumfang**
HMBS 350 x 400
CNC-F / CNC-FX
- Sägeband
 - Bedienwerkzeug
 - Werkstückrutsche

HMBS 350 x 400 CNC-FX

Automatisch

Modell	HMBS 350 x 400 CNC-F
Artikel-Nr.	369 0011
€ zzgl. MwSt.	23.439,00







Modell	HMBS 350 x 400 CNC-FX
Artikel-Nr.	369 0048
€ zzgl. MwSt.	27.359,00

Technische Daten

Motorleistung 400 V / 50 Hz	3,0 kW
Geschwindigkeitsstufen	stufenlos
Sägebandgeschwindigkeiten	20-100 m/Min.
Sägebandabmessungen	4520 x 34 x 1,1 mm
Stellfläche (L x B x H max)	2300 x 2100 x 2100 mm
Tischhöhe Materialzufuhr	930 mm
Gewicht	1350 kg

! Gerne fertigen wir für Ihr Sondermaterial Musterschnitte an. Fragen Sie bei uns an.

Schnittkapazitäten

mm	 0°	
	350	X
	250 *	X
	400 x 350	400 x 190
	400 x 350	400 x 190

* empfohlener Wert bei Vollmaterial

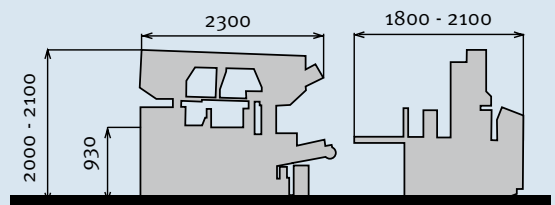

Abmessungen HMBS 350 x 400 CNC-F / CNC-FX

Zubehör für HMBS 350 x 400 CNC-F / CNC-FX

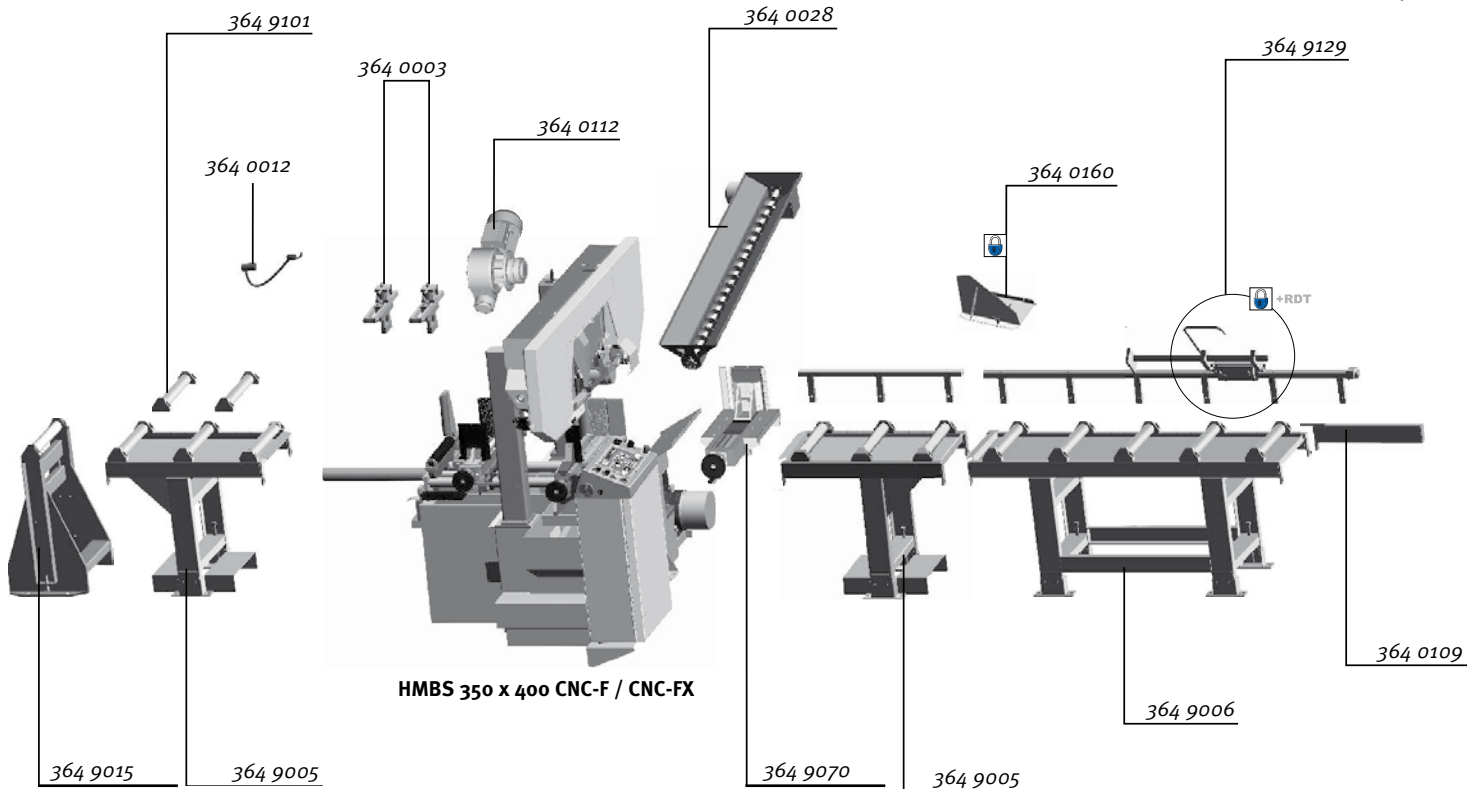

HMBS 350 x 400 CNC-F / CNC-FX

X-Modelle mit ARP-System für bessere Schnitte

Das ARP-System sorgt für die automatische Steuerung der Sägearmbewegung in Abhängigkeit vom Schneidewiderstand des Materials. Wenn der Widerstand größer wird, reduziert das ARP-System automatisch die Absenkgeschwindigkeit und ermöglicht dadurch eine hohe Winkelgenauigkeit und ein optimales Schnittbild.

Bei geringerem Widerstand beschleunigt ARP die Absenkgeschwindigkeit. Durch die automatisch optimierte Absenkgeschwindigkeit wird der Arbeitsprozess beschleunigt und die Standzeit des Sägeblattes erhöht. Das ARP-System wird mit allen Sägen in X-Ausführung ausgeliefert. **Geld sparen bei besseren Schnittergebnissen.**

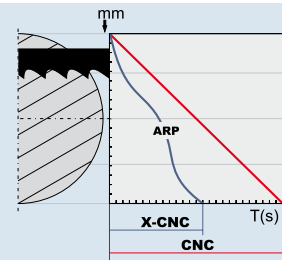

Optional-Zubehör (nur ab Werk lieferbar)	Artikel-Nr.	€ zzgl. MwSt.
hydraulische Bündelspannvorrichtung (HA-Modelle)	364 0001	489,00
hydraulische Bündelspannvorrichtung (CNC-Modelle)	364 0003	949,00
Druckbegrenzer Schraubstock (HA-Modelle)	364 0004	359,00
Druckbegrenzer Schraubstock (CNC-Modelle)	364 0005	709,00
Mikro-Sprühsystem	364 0010	889,00
Schnittlinienlaser	364 0011	889,00
Späneförderer	364 0028	959,00
Arbeitsplatzbeleuchtung	364 0012	205,00
hydraulisch angetriebene Sägebandreinigungsbürste	364 0089	1.355,00
Schraubstock hinter dem Schnitt	364 0070	1.229,00
Zubehör		
Werkstückbehälter	364 0062	309,00
Spänebehälter	364 0063	289,00
Fahrvorrichtung für Spänebehälter und Werkstückbehälter	364 0065	69,00
Ersatzbürste	364 0008	8,90
Ersatzbürste für hydraulisch angetriebene Sägebandreinigungsbürste	364 0090	23,00
Arbeitsplatte 1000 mm	364 0108	819,00
Werkstückrutsche (HA-Modelle)	364 0021	129,00
seitliche Führung für Werkstückrutsche	364 0160	33,00
Motor + Getriebe zum Schneiden von Aluminium (30 - 250 m/min)	364 0112	765,00
Sägebänder		
4520 x 34 x 1,1 mm 3-4 ZpZ	365 5001	59,00
4520 x 34 x 1,1 mm 2-3 ZpZ	365 5101	59,00
4520 x 34 x 1,1 mm 5-8 ZpZ	365 5201	55,00

Rollenbahnen 450 mm	Artikel-Nr.	€ zzgl. MwSt.
1000 x 450 mm Rollenbahn, 1000 kg/m ¹)	364 9005	635,00
2000 x 450 mm Rollenbahn, 1000 kg/m ¹)	364 9006	1.029,00
2000 x 450 mm Rollenbahn motorisch, 1000 kg/m ¹)	364 9007	4.039,00
2000 mm x 450 mm Verlängerung Rollenbahn motorisch, 1000 kg/m ¹)	364 9009	1.439,00
Zubehör Rollenbahnen 450 mm		
seitliche Führungsrolle, starr	364 9011	175,00
seitliche Führungsrolle, beweglich ²⁾	364 9013	125,00
Rollenbock höhenverstellbar, Breite 450 mm		
Tragekapazität 700 kg	364 9015	539,00
Verlängerung für Rollentisch	364 0109	149,00
1 m Anschlag fix mit Messeinteilung	364 9128	409,00
2 m Anschlag fix mit Messeinteilung	364 9129	619,00
2 m Verlängerung für Anschlag mit Messeinrichtung	364 9048	275,00
1 m Anschlag mit digitaler Messanzeige	364 9124	1.299,00
2 m Anschlag mit digitaler Messanzeige	364 9125	1.509,00
Anschlag elektromechanisch für motorische Rollenbahn	364 9122	1.369,00
Anschlag elektromechanisch für motorische Rollenbahn mit Digitalanzeige	364 9123	2.259,00
2 m Verlängerung für Anschlag mit Messeinrichtung	364 9048	275,00
2 m Verlängerung für Anschlag mit Digitalanzeige	364 9051	409,00
Zusatzrolle 450 mm	364 9101	139,00
Verlängerung für Rollentisch	364 0109	149,00

¹⁾ inklusive Beinen und Verbindungsadapter

²⁾ setzt seitliche Führungsrolle, starr, Art.-Nr. 364 9011 voraus

Interesse an weiteren Produkten?



www.aircraft-kompressoren.de



www.optimum-maschinen.de



www.schweisskraft.de



www.holzwerk.de



www.unicraft.de

- Mit Erscheinen dieses Preiskataloges werden alle bisherigen Listen ungültig.
- Preise sind unverbindliche Preisempfehlungen, freibleibend, in €, zzgl. der gesetzlich gültigen MwSt., zzgl. Verpackungs-, Versand-, Transport-, Entlade-, Aufbau- und ggf. Einweisungskosten.
- Für Druckfehler, Irrtümer oder fehlerhafte Darstellung wird nicht gehaftet.
- Technische und optische Änderungen sind vorbehalten.
- Abb. teilweise mit optionalem Zubehör
- Die Lieferung erfolgt ausschließlich nach unseren Lieferungs- und Zahlungsbedingungen.

- Der Verkauf erfolgt über den Fachhandel.
- Die Ware bleibt bis zur vollständigen Bezahlung unser Eigentum.
- Bei Weiterveräußerung an Dritte bleibt unser Eigentumsvorbehalt bestehen.
- Im gewerblichen Bereich gelten die gesetzlichen Garantiebestimmungen.
- Vervielfältigung und Nachdruck auf jede Weise, auch auszugsweise, bedürfen immer unserer schriftlichen Genehmigung.

Vertrieb Deutschland:
Metallkraft Metallbearbeitungsmaschinen
Dr.-Robert-Pfleger-Str. 26
D-96103 Hallstadt/Bamberg
Tel. (09 51) 96 555 - 0
Fax (09 51) 96 555 - 55
email: info@metallkraft-maschinen.de

Produktion und Vertrieb Österreich:
AIRCRAFT Kompressorenbau GmbH
Gewerbstrasse Ost 6 · A - 4921 Hohenzell
Tel.: ++43 (0) 77 52 - 70 929-0
Fax : ++43 (0) 77 52 - 70 929-99
e-mail: info@aircraft.at
www.aircraft.at

Ihr Fachhändler:

www.metallkraft.de