



BMBS 460 x 600 HA-DG-F

Halbautomatische Bügel-Metall-
bandsäge mit Frequenzumrichter für
Gehrungsschnitte von -60° bis $+60^{\circ}$

Halbautomatisch



Schwenkbarer Sägearm von -60° bis $+60^{\circ}$



Bedienung über übersichtliches Bedienpult



Schraubstock kann auf dem kompletten
Spannbereich verfahren



Werkstückrutsche serienmäßig

BMBS 460 x 600 HA-DG-F - halbautomatische Bügel-Metallbandsäge mit Frequenzumrichter für Gehrungsschnitte von -60° bis +60°

- zum Sägen von z.B. Edelstahl, Werkzeugstahl, Hohlprofilen und Vollmaterialien
- äußerst stabiler und robuster Aufbau
- mit hydraulisch gesteuerten Sägefunktionen
- Maschinenantrieb mit wartungsarmen, ölgeschmiertem Schneckengetriebe
- mit robustem Drehstrommotor
- Motor mit Überlastschutz ausgestattet
- serienmäßig mit digitaler Winkelanzeige

- Sägebandführung mit einstellbaren Hartmetallplättchen
- mit Reinigungsbürste zur optimalen Reinigung und Instandhaltung des Sägebandes
- der Schraubstock kann auf dem kompletten Spannbereich verfahren

- mit Frequenzumrichter: erlaubt die stufenlose Einstellung der Sägebandgeschwindigkeit von 20 - 100 m/Min.
- mit STOPP-Funktion - Sägevorgang kann jederzeit durch Betätigung eines Schalters unterbrochen werden. Das Band läuft sich frei und der Arm fährt in die Nullstellung zurück ohne Öffnen des Schraubstockes oder Abschalten der Maschine

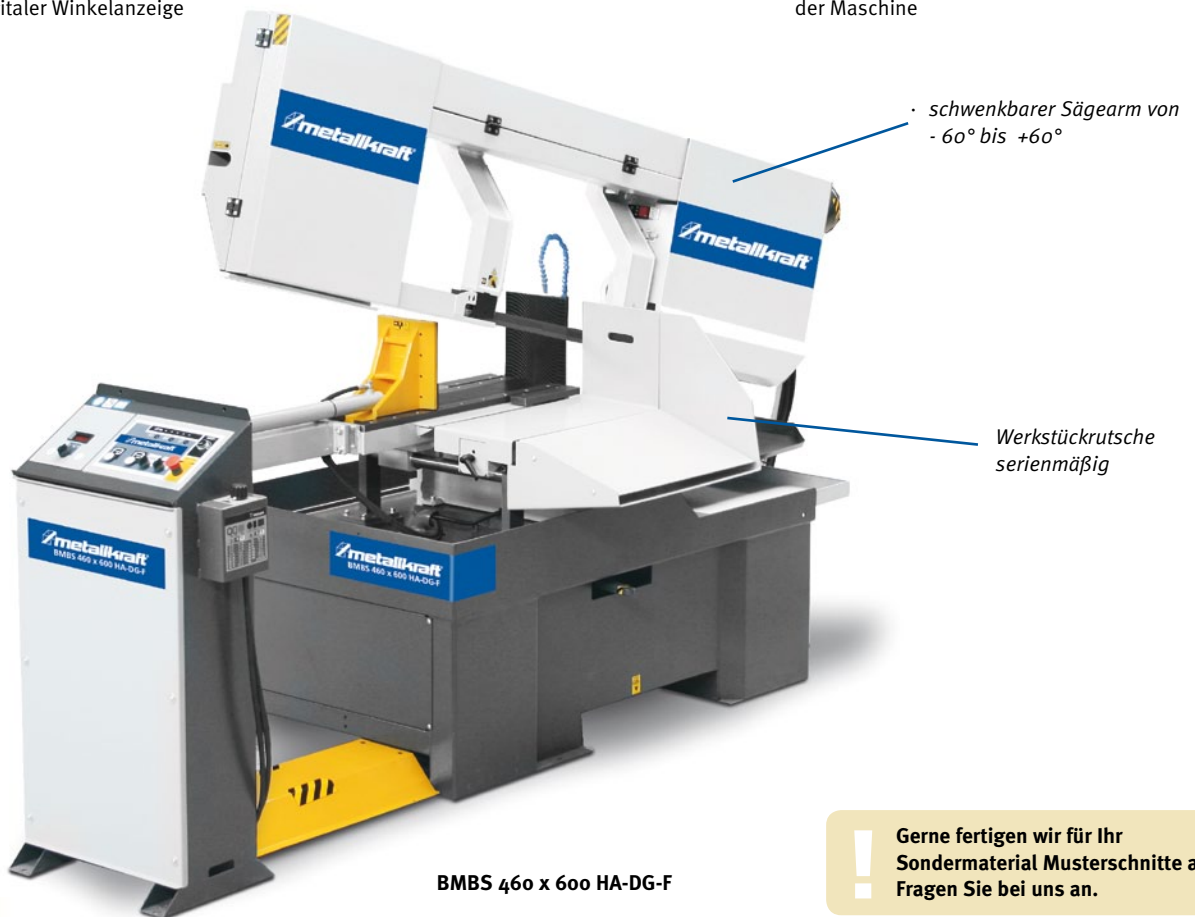

BMBS 460 x 600 HA-DG-F

Gerne fertigen wir für Ihr Sondermaterial Musterschnitte an. Fragen Sie bei uns an.

Halbautomatisch

Modell	BMBS 460 x 600 HA-DG-F
Artikel-Nr.	369 0067
€ zzgl. MwSt.	17.469,00

Technische Daten	
Motorleistung 400 V / 50 Hz	4 kW
Geschwindigkeitsstufen	stufenlos
Sägebandgeschwindigkeiten	20-100 m/Min.
Sägebandabmessungen	5400 x 41 x 1,3 mm
Stellfläche (L x B x H max)	3150 x 1130 x 2750 mm
Tischhöhe Materialzufuhr	940 mm
Gewicht	1690 kg

- Lieferumfang**
- Werkstückrutsche
 - Sägeband
 - Bedienwerkzeug

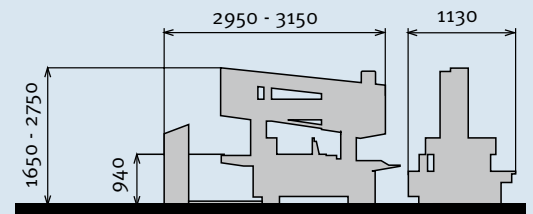

Abmessungen BMBS 460 x 600 HA-DG-F

! Eine ausführliche Erklärung der Steuerungen finden Sie auf den Seiten 161 - 163.

Schnittkapazität

mm	0°	45°	60°	45°	60°	$\begin{matrix} b \\ a \times b \end{matrix}$
	460	460	320	460	320	X
	250 *	180 *	130 *	180 *	130 *	X
a x b	600 x 460	490 x 200	340 x 160	490 x 160	320 x 220	610 x 250
a x b	600 x 460	450 x 360	320 x 310	350 x 470	170 x 460	610 x 250

*empfohlener Wert bei Vollmaterial

Zubehör für BMBS 460 x 600 HA-DG-F

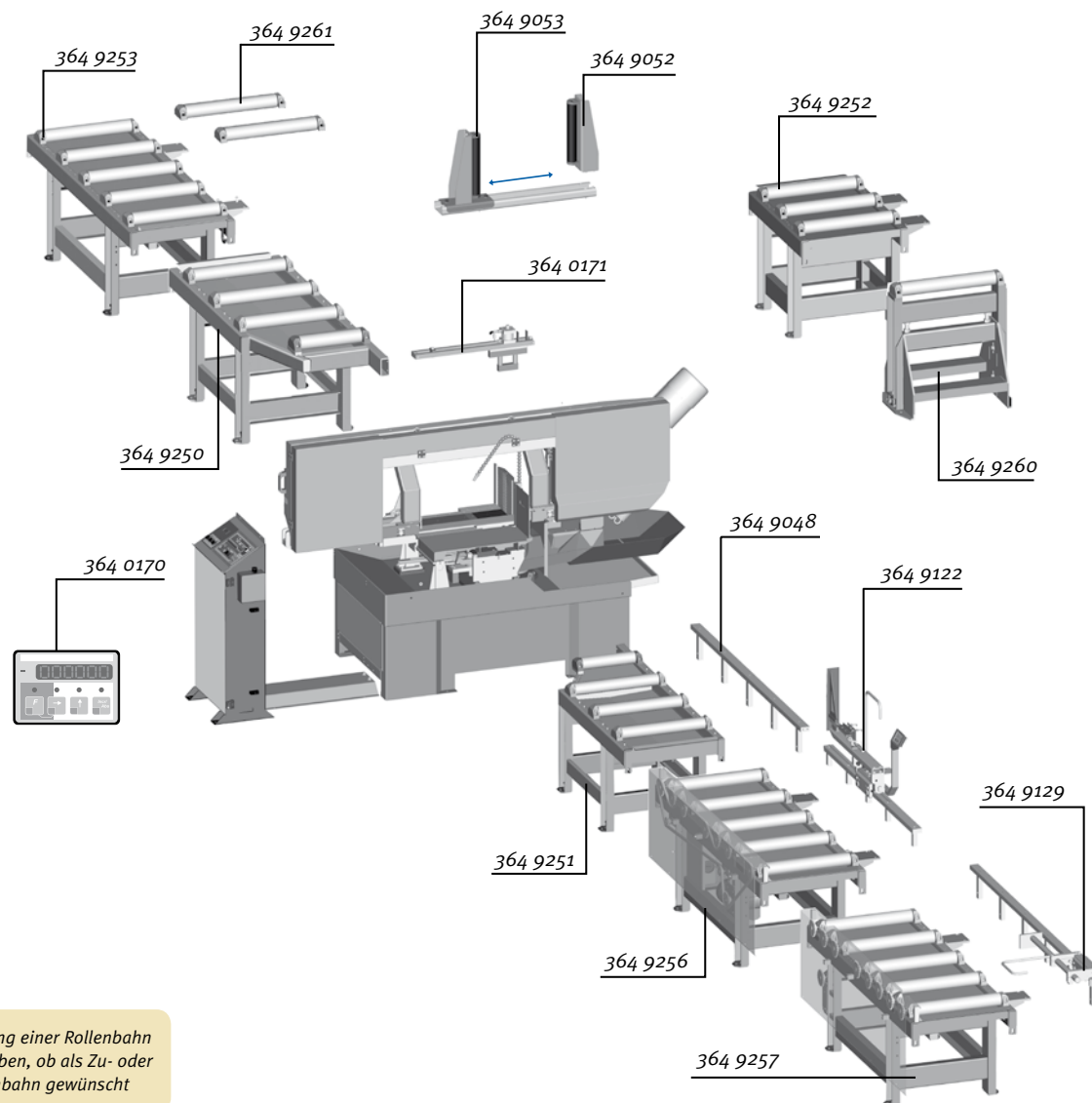

Bei Bestellung einer Rollenbahn immer angeben, ob als Zu- oder Abfuhrrollenbahn gewünscht

Optional-Zubehör (nur ab Werk lieferbar)	Artikel-Nr.	€ zzgl. MwSt.
digitale Winkelanzeige des Sägearms	364 0170	1.909,00
hydraulische Bündelspannvorrichtung	364 0171	629,00
Druckbegrenzer Schraubstock	364 0047	889,00
Schnittlinienlaser	364 0011	889,00
Arbeitsplatzbeleuchtung	364 0012	205,00
Zubehör		
Werkstückbehälter	364 0062	309,00
Spänebehälter	364 0063	289,00
Fahrvorrichtung für Späne- und Werkstückbehälter	364 0065	69,00
Rollenbahnen 600 mm (inkl. Beinen und Verbindungsadapter)		
1000 x 600 mm Rollenbahn, 1000 kg/m	364 9252	925,00
2000 x 600 mm Rollenbahn, 1000 kg/m	364 9253	1.645,00
2000 x 600 mm Rollenbahn motorisch, 1000 kg/m	364 9256	4.719,00
2000 x 600 mm Verlängerung Rollenbahn motorisch, 1000 kg/m	364 9257	2.189,00
Zufuhrrollenbahn für 60°-Schnitte zwischen Säge und Rollenbahn inkl. Anschlussplatte	364 9250	1.809,00
Abfuhrrollenbahn für 60°-Schnitte zwischen Säge und Rollenbahn inkl. Anschlussplatte	364 9251	1.869,00
Zufuhrrollenbahn motorisch für 60°-Schnitte zwischen Säge und Rollenbahn inkl. Anschlussplatte	364 9258	4.889,00
Abfuhrrollenbahn motorisch für 60° Schnitte zwischen Säge und Rollenbahn inkl. Anschlussplatte	364 9259	4.939,00
2000 x 600 mm Verlängerung Zufuhrrollenbahn motorisch für 60°-Schnitte zwischen Säge und Rollenbahn ¹⁾	364 9254	2.125,00
2000 x 600 mm Verlängerung Abfuhrrollenbahn motorisch für 60°-Schnitte zwischen Säge und Rollenbahn ¹⁾	364 9255	1.999,00

Zubehör Rollenbahnen 600 mm	Artikel-Nr.	€ zzgl. MwSt.
seitliche Führungsrolle, starr	364 9052	105,00
seitliche Führungsrolle, beweglich ²⁾	364 9053	345,00
Rollenbock, höhenverstellbar, Breite 600 mm, Tragekapazität 700 kg	364 9260	765,00
Zusatzrolle 600 mm	364 9261	179,00
1 m Anschlag fix mit Messeinteilung	364 9128	409,00
2 m Anschlag fix mit Messeinteilung	364 9129	619,00
1 m Anschlag mit digitaler Messanzeige	364 9124	1.299,00
2 m Anschlag mit digitaler Messanzeige	364 9125	1.509,00
Anschlag elektromechanisch für Rollenbahn motorisch	364 9122	1.369,00
Anschlag elektromechanisch für Rollenbahn motorisch mit digitaler Messanzeige	364 9123	2.259,00
2 m Verlängerung für Anschlag mit Messeinrichtung	364 9048	275,00
2 m Verlängerung für Anschlag mit digitaler Messanzeige	364 9051	409,00
Sägebänder		
5400 x 41 x 1,3 mm 3-4 ZpZ	365 5230	89,00
5400 x 41 x 1,3 mm 2-3 ZpZ	365 5231	89,00
5400 x 41 x 1,3 mm 4-6 ZpZ	365 5232	89,00

¹⁾ setzt 2000 x 600 mm Rollenbahn motorisch, Art.-Nr. 364 9061 voraus

²⁾ setzt seitliche Führungsrolle 200 mm, starr, Art.-Nr. 364 9052 voraus

Interesse an weiteren Produkten?



www.aircraft-kompressoren.de



www.optimum-maschinen.de



www.schweisskraft.de



www.holzwerk.de



www.unicraft.de

- Mit Erscheinen dieses Preiskataloges werden alle bisherigen Listen ungültig.
- Preise sind unverbindliche Preisempfehlungen, freibleibend, in €, zzgl. der gesetzlich gültigen MwSt., zzgl. Verpackungs-, Versand-, Transport-, Entlade-, Aufbau- und ggf. Einweisungskosten.
- Für Druckfehler, Irrtümer oder fehlerhafte Darstellung wird nicht gehaftet.
- Technische und optische Änderungen sind vorbehalten.
- Abb. teilweise mit optionalem Zubehör
- Die Lieferung erfolgt ausschließlich nach unseren Lieferungs- und Zahlungsbedingungen.

Vertrieb Deutschland:
Metallkraft Metallbearbeitungsmaschinen
Dr.-Robert-Pfleger-Str. 26
D-96103 Hallstadt/Bamberg
Tel. (09 51) 96 555 - 0
Fax (09 51) 96 555 - 55
email: info@metallkraft-maschinen.de

- Der Verkauf erfolgt über den Fachhandel.
- Die Ware bleibt bis zur vollständigen Bezahlung unser Eigentum.
- Bei Weiterveräußerung an Dritte bleibt unser Eigentumsvorbehalt bestehen.
- Im gewerblichen Bereich gelten die gesetzlichen Garantiebestimmungen.
- Vervielfältigung und Nachdruck auf jede Weise, auch auszugsweise, bedürfen immer unserer schriftlichen Genehmigung.

Produktion und Vertrieb Österreich:
AIRCRAFT Kompressorenbau GmbH
Gewerbstrasse Ost 6 · A - 4921 Hohenzell
Tel.: ++43 (0) 77 52 - 70 929-0
Fax : ++43 (0) 77 52 - 70 929-99
e-mail: info@aircraft.at
www.aircraft.at

Ihr Fachhändler:

www.metallkraft.de