



## BMBS 240 x 280 HA-DG-F

Halbautomatische Bügel-Metallbandsäge  
für Gehrungsschnitte von  $-60^{\circ}$  bis  $+45^{\circ}$   
mit Frequenzumrichter

**Halbautomatisch**



Sägearm um  $25^{\circ}$  geneigt, dadurch längere  
Standzeit des Sägebandes



Hydraulischer Schraubstock mit manueller  
Schnellspannvorrichtung des Materials



Mit Endschalter zum Einstellen der unteren  
und oberen Endlage des Sägearms, nach  
Erreichen der unteren Endlage geht der Säge-  
arm automatisch auf den eingestellten  
Ausgangspunkt zurück



Schwenkbarer Sägearm von  $-60^{\circ}$  bis  $+45^{\circ}$

## BMBS 240 x 280 HA-DG-F - halbautomatische Bügel-Metallbandsägen für Gehrungsschnitte von -60° bis +45° mit Frequenzumrichter

- zum Sägen von z.B. Edelstahl, Werkzeugstahl, Hohlprofilen und Vollmaterialien
- äußerst stabiler und robuster Aufbau
- mit hydraulisch gesteuerten Sägefunktionen
- Maschinenantrieb mit wartungsarmen, ölgeschmiertem Schneckengetriebe
- mit robustem Drehstrommotor
- Motor mit Überlastschutz ausgestattet
- Sägebandführung mit einstellbaren Hartmetallplättchen
- mit STOPP-Funktion - Sägevorgang kann jederzeit durch Betätigung eines Schalters unterbrochen werden. Das Band läuft sich frei und der Arm fährt in die Nullstellung zurück ohne Öffnen des Schraubstockes oder Abschalten der Maschine
- kugelgelagerter Drehteller
- mit Reinigungsbürste zur optimalen Reinigung und Instandhaltung des Sägebandes
- mit hydraulischem Schnellspannschraubstock
- Frequenzumrichter: erlaubt die stufenlose Einstellung der Sägebandgeschwindigkeit von 20 - 100 m/Min.

· Sägearm um 25° geneigt, dadurch längere Standzeit des Sägebandes

· hydraulischer Schraubstock mit manueller Schnellspannvorrichtung des Materials und Schnellspannvorrichtung für seitliche Verstellung des Schraubstockes

 Eine ausführliche Erklärung der Steuerungen finden Sie auf den Seiten 161 - 163 im Metallkraft Hauptkatalog.

 Gerne fertigen wir für Ihr Sondermaterial Musterschnitte an. Fragen Sie bei uns an.



· mit Endschalter zum Einstellen der unteren Endlage des Sägearms beim Schnitt, nach Erreichen der unteren Endlage geht der Sägearm automatisch auf den eingestellten Ausgangspunkt zurück

· obere Endlage des Sägearms mit Hilfe eines Endschalters einstellbar

· schwenkbarer Sägearm von -60° bis +45°

BMBS 240 x 280 HA-DG









### Halbautomatisch

|               |                               |
|---------------|-------------------------------|
| <b>Modell</b> | <b>BMBS 240 x 280 HA-DG-F</b> |
| Artikel-Nr.   | 369 0064                      |
| € zzgl. MwSt. | <b>8.319,00</b>               |

### Technische Daten

|                             |                       |
|-----------------------------|-----------------------|
| Motorleistung 400 V / 50 Hz | 2,2 kW                |
| Geschwindigkeitsstufen      | stufenlos             |
| Sägebandgeschwindigkeiten   | 20-100 m/Min.         |
| Sägebandabmessungen         | 2980 x 27 x 0,9 mm    |
| Stellfläche (L x B x H max) | 1800 x 1050 x 1950 mm |
| Tischhöhe Materialzufuhr    | 940 mm                |
| Gewicht                     | 550 kg                |

### Schnittkapazitäten

| mm  |  0° |  45° |  60° |  45° |  $\frac{b}{a \times b}$ |
|---|---|---|---|---|--|
|        | 240   | 180   | 110   | 190   | X  |
|        | 150 *   | 110 *   | 80 *  | 110 *   | X  |
|  a x b | 280 x 240   | 180 x 160   | 110 x 120   | 190 x 170   | 280 x 160  |
|  a x b | 280 x 240   | 170 x 240   | 100 x 240   | 150 x 240   | 280 x 160  |

\* empfohlener Wert bei Vollmaterial

### Lieferumfang

- Sägeband
- Bedienwerkzeug

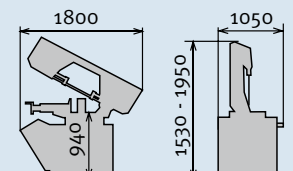

Abmessung BMBS 240 x 280 HA-DG / HA-DG-F

## Zubehör für BMBS 240 x 280 HA-DG-F

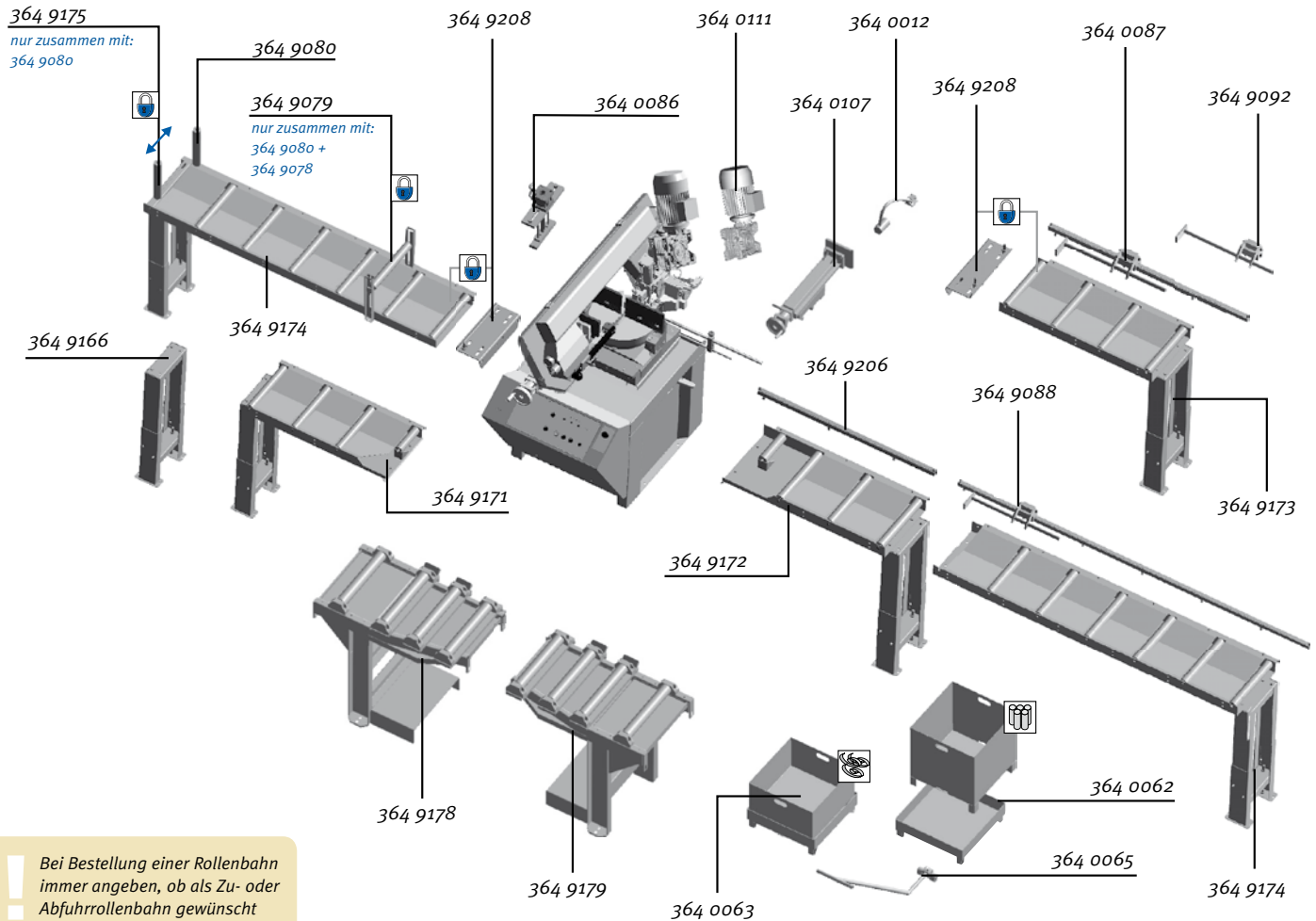

Bei Bestellung einer Rollenbahn immer angeben, ob als Zu- oder Abfuhrrollenbahn gewünscht

| Optional-Zubehör (nur ab Werk lieferbar)  | Artikel-Nr. | € zzgl. MwSt. |
|---|-------------|---------------|
| digitale Winkelanzeige des Sägearms   | 364 0150    | 1.445,00      |
| Arbeitsplatzbeleuchtung   | 364 0012    | 189,00        |
| Mikro-Sprühsystem   | 364 0010    | 889,00        |
| Druckbegrenzer Schraubstock   | 364 0069    | 359,00        |
| Schraubstock hinter dem Schnitt   | 364 0107    | 1.165,00      |
| <b>Zubehör</b>  |             |               |
| Werkstückrutsche  | 364 0087    | 119,00        |
| hydraulische Bündelspannvorrichtung   | 364 0086    | 445,00        |
| Werkstückbehälter   | 364 0062    | 309,00        |
| Spänebehälter   | 364 0063    | 289,00        |
| Fahrvorrichtung für Späne- und Werkstückbehälter  | 364 0065    | 69,00         |
| Ersatzbürste  | 364 0082    | 5,00          |
| Motor + Getriebe zum Schneiden von Aluminium (30-250 m/min)                                       | 364 0111    | 619,00        |
| <b>Sägebänder</b>   |             |               |
| 2980 x 27 x 0,9 mm 3-4 ZpZ  | 365 5013    | 29,00         |
| 2980 x 27 x 0,9 mm 2-3 ZpZ  | 365 5115    | 29,00         |
| 2980 x 27 x 0,9 mm 4-6 ZpZ  | 365 5116    | 29,00         |
| 2980 x 27 x 0,9 mm 5-8 ZpZ  | 365 5206    | 29,00         |
| <b>Rollenbahnen 390 mm</b>  |             |               |
| Verbindungsrollenbahn 390 mm für 60° Schnitte zwischen Säge und Rollenbahn, 200 kg/m <sup>1</sup> |             |               |
| für Zufuhrseite   | 364 9171    | 295,00        |
| für Abfuhrseite   | 364 9172    | 295,00        |
| Rollenbahn 1000 x 390 mm, 200 kg/m <sup>1</sup>   | 364 9173    | 295,00        |
| Rollenbahn 2000 x 390 mm, 200 kg/m <sup>1</sup>   | 364 9174    | 425,00        |
| <b>Zubehör Rollenbahnen 390 mm</b>  |             |               |
| seitl. Führungsrolle 200 mm, starr  | 364 9080    | 39,00         |
| seitl. Führungsrolle 200 mm, beweglich <sup>2)</sup>  | 364 9175    | 69,00         |
| Horizontale Bündelspannrolle 390 mm <sup>3)</sup>   | 364 9176    | 79,00         |
| Zusatzbeine zur Verstärkung der Tragekapazität  | 364 9166    | 89,00         |

| Zubehör Rollenbahnen 390 mm (Fortsetzung)                          | Artikel-Nr. | € zzgl. MwSt. |
|--|-------------|---------------|
| Rollenbock, höhenverstellbar, Breite 290 mm, Tragekapazität 200 kg | 364 9167    | 129,00        |
| Rollenbock, höhenverstellbar, Breite 390 mm, Tragekapazität 200 kg | 364 9177    | 139,00        |
| 1 m Klapp-Anschlag mit Messeinteilung                              | 364 9087    | 169,00        |
| 2 m Klapp-Anschlag mit Messeinteilung                              | 364 9088    | 199,00        |
| 3 m Klapp-Anschlag mit Messeinteilung                              | 364 9089    | 229,00        |
| 4 m Klapp-Anschlag mit Messeinteilung                              | 364 9090    | 255,00        |
| 6 m Klapp-Anschlag mit Messeinteilung                              | 364 9091    | 309,00        |
| zusätzlicher Klapp-Anschlag  | 364 9092    | 139,00        |
| Verbindungsstück zwischen Rollenbahn und Maschine <sup>5)</sup>    | 364 9208    | 35,00         |
| 1 m Verlängerung für Anschlag                                      | 364 9206    | 27,00         |
| 2 m Verlängerung für Anschlag                                      | 364 9207    | 55,00         |
| <b>Rollenbahnen 450 mm</b>   |             |               |
| Verbindungsrollenbahn 450 mm, 1200 kg/m <sup>1</sup>               |             |               |
| für Zufuhrseite  | 364 9178    | 669,00        |
| für Abfuhrseite  | 364 9179    | 669,00        |
| 1000 x 450 mm Rollenbahn <sup>1)</sup>                             | 364 9005    | 635,00        |
| 2000 x 450 mm Rollenbahn <sup>1)</sup>                             | 364 9006    | 1.029,00      |
| <b>Zubehör Rollenbahnen 450 mm</b>                                 |             |               |
| seitliche Führungsrolle, starr                                     | 364 9011    | 175,00        |
| seitliche Führungsrolle, beweglich <sup>4)</sup>                   | 364 9013    | 125,00        |
| 1 m Anschlag fix mit Messeinteilung                                | 364 9128    | 409,00        |
| 2 m Anschlag fix mit Messeinteilung                                | 364 9129    | 619,00        |
| 1 m Anschlag mit digitaler Messanzeige                             | 364 9124    | 1.299,00      |
| 2 m Anschlag mit digitaler Messanzeige                             | 364 9125    | 1.509,00      |
| Anschlag elektromechanisch für motor. Rollenbahn                   | 364 9122    | 1.369,00      |
| Anschlag elektromechanisch für motor. Rollenbahn / Digitalanzeige  | 364 9123    | 2.259,00      |
| 2 m Verlängerung für Anschlag mit Messeinrichtung                  | 364 9048    | 275,00        |
| 2 m Verlängerung für Anschlag mit Digitalanzeige                   | 364 9051    | 409,00        |

<sup>1)</sup> inklusive Beinen und Verbindungsadapter <sup>2)</sup> setzt die seitliche Führungsrolle 200 mm, starr Art.-Nr. 364 9080 voraus <sup>3)</sup> setzt die Teile mit Art.-Nr. 364 9175 und 364 9080 voraus <sup>4)</sup> setzt die seitliche Führungsrolle starr Art.-Nr. 364 9011 voraus <sup>5)</sup> bei Verwendung dieses Artikels können keine Winkelschnitte gemacht werden

Interesse an weiteren Produkten?



[www.aircraft-kompressoren.de](http://www.aircraft-kompressoren.de)



[www.optimum-maschinen.de](http://www.optimum-maschinen.de)



[www.schweisskraft.de](http://www.schweisskraft.de)



[www.holzwerkstoff.de](http://www.holzwerkstoff.de)



[www.unicraft.de](http://www.unicraft.de)

- Mit Erscheinen dieses Preiskataloges werden alle bisherigen Listen ungültig.
- Preise sind unverbindliche Preisempfehlungen, freibleibend, in €, zzgl. der gesetzlich gültigen MwSt., zzgl. Verpackungs-, Versand-, Transport-, Entlade-, Aufbau- und ggf. Einweisungskosten.
- Für Druckfehler, Irrtümer oder fehlerhafte Darstellung wird nicht gehaftet.
- Technische und optische Änderungen sind vorbehalten.
- Abb. teilweise mit optionalem Zubehör
- Die Lieferung erfolgt ausschließlich nach unseren Lieferungs- und Zahlungsbedingungen.

**Vertrieb Deutschland:**  
**Metallkraft Metallbearbeitungsmaschinen**  
Dr.-Robert-Pfleger-Str. 26  
D-96103 Hallstadt/Bamberg  
Tel. (09 51) 96 555 - 0  
Fax (09 51) 96 555 - 55  
email: [info@metallkraft-maschinen.de](mailto:info@metallkraft-maschinen.de)

- Der Verkauf erfolgt über den Fachhandel.
- Die Ware bleibt bis zur vollständigen Bezahlung unser Eigentum.
- Bei Weiterveräußerung an Dritte bleibt unser Eigentumsvorbehalt bestehen.
- Im gewerblichen Bereich gelten die gesetzlichen Garantiebestimmungen.
- Vervielfältigung und Nachdruck auf jede Weise, auch auszugsweise, bedürfen immer unserer schriftlichen Genehmigung.

**Produktion und Vertrieb Österreich:**  
**AIRCRAFT Kompressorenbau GmbH**  
Gewerbestr. Ost 6 · A - 4921 Hohenzell  
Tel.: ++43 (0) 77 52 - 70 929-0  
Fax : ++43 (0) 77 52 - 70 929-99  
e-mail: [info@aircraft.at](mailto:info@aircraft.at)  
[www.aircraft.at](http://www.aircraft.at)

Ihr Fachhändler:

[www.metallkraft.de](http://www.metallkraft.de)